



GASILSKA ZVEZA SLOVENIJE



STANDARD KAKOVOSTI

Čini, Oznake položajnih funkcij,
Znak za kapo, Znak pripadnosti,
Oznaka veterana in Pletenica za
praporščaka

SPREMEMBE in DOPOLNITVE:

| Številka: | Sprememba/dopolnitev: | Datum: |
|-----------|---|------------|
| 1 | Spremenjena velikost čina pionir in mladinec (prvi odstavek poglavja 4.1, str. 12) | 13.12.2025 |

| | |
|--------------------------|--|
| GASILSKA ZVEZA SLOVENIJE | ČINI, OZNAKE POLOŽAJNIH FUNKCIJ, ZNAK ZA KAPO, ZNAK PRIPADNOSTI, OZNAKA VETERANA IN PLETENICA ZA PRAPORŠČAKA |
| Standard kakovosti: GZS | Datum: 14. 12. 2021 |

1. PREDMET STANDARDA

Ta standard se nanaša na izdelavo činov, oznak položajnih funkcij, znaka za kapo, znaka pripadnosti, oznake veterana in pletenice za praporščaka. Sestavni del standarda je tudi potrjen vzorec, ki se ga uporablja v namene pregleda ustreznosti artikla ob prevzemu dobavljene serije izdelkov.

2. SPLOŠNE ZADEVE

2.1. Osnovni material:

Osnovna tkanina za čine, oznake položajnih funkcij, znak za kapo, znak pripadnosti in oznake veterana ter rips trak za pripenjanje pletenice za praporščaka morata biti kakovostna in preizkušena, enakomerno pobarvana v temno modri barvi. Konstrukcija materiala mora biti izdelana enakomerno, brez drsenja niti. Imeti mora karakteristike, ustrezne opisanim zahtevam v tem standardu. Tkanina in trak morata biti proizvedena v skladu z Eko-tex standardom.

2.2. Predložen vzorec:

Vzorec za posamezen artikel, ki ga v skladu z dokumentacijo izdelava ponudnik mora biti izdelan v velikosti, ki ustreza opisom, prav tako mora vizualno (sorazmerja, barve, oblika) ustrezati potrjenemu vzorcu naročnika.

2.3. Barva preje in sukanca:

Barva preje za tkanino in za rips trak: Temno modra barva GZS, barvana.

Vrednosti (D65/10°) $L^*a^*b^*$ ΔE^* so naslednje:

$L^* = 19,18$, $a^* = 1,005$, $b^* = -7,856$.

Odstopanje mora biti v skladu z $\Delta E^* \leq 1,7$ (računano po enačbi $CEIL^*a^*b^*$).

Odtonek zlatega sukanca za vezene motive GZS:

Vrednosti (D65/10°) $L^*a^*b^*$ ΔE^* so naslednje:

$L^* = 70,64$, $a^* = 5,13$, $b^* = 38,91$.

Za vse vrednosti mora biti odstopanje v skladu z naslednjo zahtevo: $\Delta E^* \leq 1,7$ (računano po enačbi $CEIL^*a^*b^*$).

Odtonek srebrnega sukanca za vezene motive GZS:

Vrednosti (D65/10°) $L^*a^*b^*$ ΔE^* so naslednje:

$L^* = 74,78$, $a^* = 0,09$, $b^* = 5,15$.

Za vse vrednosti mora biti odstopanje v skladu z naslednjo zahtevo: $\Delta E^* \leq 6$ (računano po enačbi $CEIL^*a^*b^*$).

Odtonek rdečega sukanca za vezene motive GZS:

Vrednosti (D65/10°) $L^*a^*b^*$ ΔE^* so naslednje:

$L^* = 39,87$, $a^* = 53,07$, $b^* = 29,00$.

Za vse vrednosti mora biti odstopanje v skladu z naslednjo zahtevo: $\Delta E^* \leq 6$ (računano po enačbi CEIL $^*a^*b^*$). Orientacijska barva: Pantone (oznaka pri nekaterih sukancih: C 186 oziroma pa Pantone TCX bombaž: 18-1763 TCX).

Odtonek oranžnega sukanca za vezene motive GZS:

Vrednosti (D65/10°) $L^*a^*b^*$ ΔE^* so naslednje:

$L^* = 58,36$, $a^* = 34,55$, $b^* = 55,39$.

Za vse vrednosti mora biti odstopanje v skladu z naslednjo zahtevo: $\Delta E^* \leq 6$ (računano po enačbi CEIL $^*a^*b^*$). Orientacijska barva: Pantone (oznaka pri nekaterih sukancih: C 152 oziroma pa Pantone TCX bombaž: 16-1255 TCX).

Odtonek modrega sukanca za vezene motive GZS:

Vrednosti (D65/10°) $L^*a^*b^*$ ΔE^* so naslednje:

$L^* = 29,15$, $a^* = 5,43$, $b^* = -32,45$.

Za vse vrednosti mora biti odstopanje v skladu z naslednjo zahtevo: $\Delta E^* \leq 6$ (računano po enačbi CEIL $^*a^*b^*$). Orientacijska barva: Pantone (oznaka pri nekaterih sukancih: C 2768 oziroma pa Pantone TCX bombaž: 19-3942 TCX).

Odtonek zlate vrvice za pletenico GZS:

Vrednosti (D65/10°) $L^*a^*b^*$ ΔE^* so naslednje:

$L^* = 68,18$, $a^* = 8,40$, $b^* = 35,84$.

Za vse vrednosti mora biti odstopanje v skladu z naslednjo zahtevo: $\Delta E^* \leq 1,7$ (računano po enačbi CEIL $^*a^*b^*$).

2.4. Način izdelave:

2.4.1. Način izdelave činov

Šivanje činov mora biti izvedeno tako, da šivi vzdržijo normalno uporabo na različnih oblačilih, kar pomeni, da bodo morda čini pogosto preneseni na drug model in bodo morali biti zaključki šivov izdelani čvrsto. Pri šivanju je s pravilno izbiro pomožnih materialov in igle treba zagotoviti optimalne pogoje za kakovostno izdelavo, ki ne povzroča drsenja niti iz šivov. Preprečiti je treba, da bi z vidika uporabnih vrednosti oziroma vizualnega izgleda kakorkoli vplivalo na slabšo oceno izdelka. Izgled šivov mora vizualno ustrezati potrjenemu vzorcu.

Vsi izdelki morajo biti izdelani iz enake barve, brez razlik med niansami posameznih izdelkov.

Vezenje mora biti enakomerno, da je gostota (število vbodov) ustrezna in vizualno enaka predloženemu vzorcu.

2.4.2. Način izdelave oznak položajni funkcij, znaka za kapo, znaka pripadnosti in oznake veterana

Šivanje oznak položajnih funkcij, znaka za kapo, znaka pripadnosti in oznake veterana mora biti izvedeno tako, da bodo zaključki šivov izdelani čvrsto. Pri šivanju je s pravilno izbiro pomožnih materialov in igle treba zagotoviti optimalne pogoje za kakovostno izdelavo, ki ne povzroča drsenja niti iz šivov. Preprečiti je treba, da bi z vidika uporabnih

vrednosti oziroma vizualnega izgleda kakorkoli vplivalo na slabšo oceno izdelka. Izgled šivov mora vizualno ustrezati potrjenemu vzorcu.

Vsi izdelki morajo biti izdelani iz enake barve, brez razlik med niansami posameznih izdelkov.

Vezenje mora biti enakomerno, da je gostota (število vbodov) ustrezna in vizualno enaka predloženemu vzorcu.

2.4.3. Način izdelave pletenice

Izdelava pletenice mora biti izvedena tako, da bodo zaključki šivov izdelani čvrsto in da se vrvice ne bodo razpletale. Pri šivanju je s pravilno izbiro pomožnih materialov in igle treba zagotoviti optimalne pogoje za kakovostno izdelavo. Preprečiti je treba, da bi z vidika uporabnih vrednosti oziroma vizualnega izgleda kakorkoli vplivalo na slabšo oceno izdelka. Vsi izdelki morajo biti izdelani iz enake barve, brez razlik med niansami posameznih izdelkov.

Prepletanje vrvic mora biti enakomerne in ustrezne gostote, ki je vizualno enaka predloženemu vzorcu.

2.5. Oprema vseh izdelkov: etiketa





Ob vsakem izdelku mora biti etiketa, iz katere morajo biti razvidni naslednji podatki:

- naziv izdelka iz tehnične dokumentacije,
- naziv in naslov proizvajalca,
- surovinska sestava,
- postopek nege.

Proizvajalec je dolžan podati pisno in jasno navodilo za vzdrževanje za vse navedene postopke nege.





2.6. Postopek nege izdelkov in simboli

2.6.1 Postopek nege za čine, oznake položajnih funkcij, znaka za kapo, znaka pripadnosti in oznake veterana

| Postopek nege: | Simbol: | Opis: |
|------------------|---|--|
| Pranje |  | Najvišja temperatura pranja 60°C. Normalen postopek. |
| Kemično čiščenje |  | Profesionalno kemično čiščenje v tetrakloretilenu (perkloretilenu) in vseh topilih, navedenih za simbol F. Normalen postopek. |
| Beljenje |  | Beljenje ni dovoljeno. |
| Sušenje |  | Sušenje v bobnu pri nižji temperaturi (največ 50°C). |
| Likanje |  | Likanje pri najvišji temperaturi likalne plošče 150°C. <u>Likati preko krpe.</u> |

Proizvajalec je dolžan podati pisno in jasno navodilo za vzdrževanje za vse navedene postopke nege.

6.6.1 Postopek nege za pletenico za praporščaka

| Postopek nege: | Simbol: | Opis: |
|------------------|---|---|
| Pranje |  | Pranje ni dovoljeno. |
| Kemično čiščenje |  | Profesionalno kemično čiščenje v tetrakloretilenu (perkloretilenu) in vseh topilih, navedenih za simbol F. Normalen postopek. |
| Beljenje |  | Beljenje ni dovoljeno. |
| Sušenje |  | Sušenje v bobnu ni dovoljeno. |
| Likanje |  | Likanje ni dovoljeno. |

2.7. Shranjevanje izdelkov

Proizvajalec je dolžan podati pisno in jasno navodilo za shranjevanje:

- pogoji shranjevanja (temperatura, prostor, vlaga..)
- oblika shranjevanja.

(npr. Izdelek se shranjuje v suhih prostorih, zaščitnim pred vlago, prahom, mehanskimi poškodbami in delovanjem svetlobe).

3. MATERIAL ZA IZDELAVO

Osnovni materiali, ki so uporabljeni za čine, oznake položajnih funkcij, znak za kapo, znak pripadnosti in oznake veterana ter rips trak za pripenjanje pletenice za praporščaka so razvidni iz tabele:

| Artikli | Surovinska sestava tkanine: | | |
|---------------------------|-----------------------------|--|--|
| | 60 bombaž / 40 poliester | Tkanina za delovno obleko: 50 % bombaž / 50 % poliester ali 35 % bombaž / 65 % poliester | Tkanina za uniformo: 43 % volna / 55 % poliester / 2 % elastan |
| | Modra barva | Svinčeno siva barva | Modra barva |
| čini | ✓ | - | - |
| oznake položajnih funkcij | ✓ | - | - |
| znak za kapo | - | - | ✓ |
| *znak pripadnosti | - | ✓ * | ✓ * |
| oznaka veterana | - | - | ✓ |

*na delovno obleko se lahko uporabljajo le sivi znaki pripadnosti in na uniformo samo modri znaki pripadnosti.

3.1. Tehnični podatki – kakovost osnovne tkanine (bombaž/poliester - modra)

Surovinska sestava tkanine je 60 % bombaž / 40 % poliester teža 210 g/m 2.

| Kakovostni parametri | Enota | Vrednost | Odstopanje | Metoda |
|----------------------------|--|---|--------------------|---|
| Barva – temno modra | | L* = 19,18 a* = 1,005 b* = -7,856 | $\Delta E^* < 1,7$ | DIN 5033 (D65/10 ⁰) – barvno razliko računati po CIEL*a*b* |
| Surovinska sestava | % | 60 % bombaž 40 % poliester | | SIST ISO 1833 |
| Vrsta tkanja | | Keper 2/1 desni | | SIST ISO 3572 |
| Površinska masa | g/m ² | 210 | ±10 % | SIST ISO 3801 |
| Dimenzijska stabilnost | % | | | |
| Skrčenje pri pranju 40 ° C | | | | |
| Skrčenje po dolžini | | od +1 % do - 5 % | | ISO 6330 |
| Skrčenje po širini | | od +1 % do - 2 % | | |
| Barvne obstojnosti na: | Ocene* A/B/C | | -0,5 enote | |
| Pranje | A/B/C | 3-4/3-4/3-4 | | SIST EN ISO 20105-C01 |
| Voda | A/B/C | 3-4/3-4/3-4 | | SIST EN ISO 105-E-01 |
| Znoj kisli | A/B/C | 3-4/3-4/3-4 | | SIST EN ISO 105-E04 |
| Znoj alkalni | A/B/C | 3-4/3-4/3-4 | | SIST EN ISO 105-E04 |
| Kemijsko čiščenje | A | 3 | | SIST EN ISO 105-D01 |
| Drgnjenje suho | B | 3-4 | | SIST EN ISO 105-X12 |
| Drgnjenje mokro | B | 2-3 | | SIST EN ISO 105-X12 |
| Likanje pri 110°C | Suho takoj / po 4 urah | 4 4 | | SIST EN ISO 105-X11 |
| | Vlažno takoj / Po 4 urah | 3-4 4 | | |
| Svetlobo | A - spre. etalona modre skale 5-6 | min. 4 | | SIST EN 20105-B02 |

Eko-tex standard 100 je zahtevan.

*Legenda:

A – sprememba barvnega tona preskušanca

B – prehod barve na belo bombažno tkanino

C – prehod barve na belo poliestrno tkanino

3.2. Tehnični podatki – kakovost osnovne tkanine (bombaž/poliester - siva)

Surovinska sestava tkanine je 50 % bombaž / 50 % poliester ali 35 % bombaž / 65 % poliester, teža 250 g/m².

| Kakovostni parametri | Enota | Vrednost | Odstopanje | Metoda |
|--|--|---|---------------------|---|
| Barva – svinčeno siva | | L* = 29,52 a* = 1,62 b* = -7,69 | $\Delta E^* \leq 2$ | DIN 5033 (D65/10 ⁰) – barvno razliko računati po CIEL*a*b* |
| Surovinska sestava | % | 50 % bombaž 50 % poliester Ali 35 % bombaž 65 % poliester | | SIST ISO 1833 |
| Vrsta tkanja 50 % bombaž 50 % poliester ali 35 % bombaž 65 % poliester | | Keper 3/1 desni Keper 2/1 desni | | SIST ISO 3572 |
| Površinska masa za 50 % bombaž 50 % poliester ali 35 % bombaž 65 % poliester | g/m ² | 250 245 | ±10 % | SIST ISO 3801 |
| Dimenzijska stabilnost Skrčenje pri pranju 40 ° C Skrčenje po dolžini Skrčenje po širini | % | od +1 % do - 5 % od +1 % do - 2 % | | ISO 6330 |
| Barvne obstojnosti na: | Ocene* A/B/C | | -0,5 enote | |
| Pranje | A/B/C | 3-4/3-4/3-4 | | SIST EN ISO 20105-C01 |
| Voda | A/B/C | 3-4/3-4/3-4 | | SIST EN ISO 105-E-01 |
| Znoj kisli | A/B/C | 3-4/3-4/3-4 | | SIST EN ISO 105-E04 |
| Znoj alkalni | A/B/C | 3-4/3-4/3-4 | | SIST EN ISO 105-E04 |
| Kemijsko čiščenje | A | 3 | | SIST EN ISO 105-D01 |
| Drgnjenje suho | B | 3-4 | | SIST EN ISO 105-X12 |
| Drgnjenje mokro | B | 2-3 | | SIST EN ISO 105-X12 |
| Likanje pri 110°C | Suho takoj / po 4 urah | 4 4 | | SIST EN ISO 105-X11 |
| | Vlažno takoj / Po 4 urah | 3-4 4 | | |
| Svetlobo | A - spre. etalona modre skale 5-6 | min. 4 | | SIST EN 20105-B02 |

Eko-tex standard 100 je zahtevan.

*Legenda:

A – sprememba barvnega tona preskušanca

B – prehod barve na belo bombažno tkanino

C – prehod barve na belo poliestrno tkanino

3.3. Tehnični podatki – kakovost osnovne tkanine (volna/poliester/elastan - modra)

Surovinska sestava tkanine je 43 % volna / 55 % poliester / 2 % elastan , teža 210 g/m 2.

| Kakovostni parametri | Enota | Vrednost | Odstopanje | Metoda |
|--|--|---|-----------------------|--|
| Barva – temno modra | | L* = 18,40 a* = 1,25 b* = -5,82 | $\Delta E^* \leq 1,7$ | DIN 5033 (D65/10°) |
| Surovinska sestava | % | 43 % volna 55 % poliester 2 % elastan | +/- 5% | SIST ISO 1833 |
| Vezava | | Keper 4 | | ISO 3572 |
| Površinska masa | g/m ² | 250 | +/- 5% | |
| Preja Osnova Votek | | Nm 2/50 Nm 2/56 | | |
| Gostota niti Osnova Votek | niti/cm | 29 27,5 | +/- 5% | SIST ISO 7211-2 |
| Obstojnost na piling (Martindale) | Po 7.000 ciklov drgnjenja ocena | 4 | | SIST EN ISO 12945-2 |
| Pretržna sila Osnova Votek | N/5cm | najmanj 650 najmanj 450 | | ISO 13934-1 (strip test) |
| Dimenzijska stabilnost: pri pranju pri kemičnem čiščenju pri obdelavi s paro | % | največ 3% največ 3% največ 3% | | ISO 3759 IWS TM 177 WIRA ISO 3005 |
| Obstojnost na drgnjenje | Interval pretrga | Najmanj 30.000 | | ISO 12947-2 (9 kPa) |
| Nadaljna trgalna sila | | >3 Kgs | | NP EN ISO 13937-1 |
| Drsnost niti Osnova Votek | mm | < 4 mm < 4 mm | | EN ISO 13936-2 |
| Barvne obstojnosti na: Pranje Znoj kisli Znoj alkalni | Ocene A/B/C A/B/C A/B/C | **A/B/C najmanj 4 4 4 | | SIST EN ISO 105- C06-C10 SIST EN ISO 105- E04 SIST EN ISO 105- |

| | | | |
|--|----------------|--------------|--------------------------------|
| Drgnjenje suho/mokro | A/B | 4/4 | E04 SIST EN ISO 105- X12 |
| Kemično čiščenje | A | 4/4 | SIST EN ISO 105- D01 |
| Svetlobo | Ocene A/B/C | 5 | SIST EN 105-B02 |
| Koti poravnave Po osnovi in po votku | | Najmanj 130° | SIST EN 22313 ali DIN 53890 |
| Določanje odpornosti proti površinskemu škropljenju Originalna tkanina Po 3x pranju pri 40 °C | | 4 | NP EN ISO 24920 |

Tkanina mora biti proizvedena v skladu s Eko-tex standardom.

Tkanina mora biti obdelana da je vodoodbojna in zaščitena proti madežem.

**Legenda:

A – sprememba barvnega tona preskušanca

B – prehod barve na belo bombažno tkanino

C – prehod barve na belo poliestrno tkanino

3.3. Tehnični podatki – kakovost sukanca za vezenje vezene aplikacije

Sukanec za vezenje mora biti enakomerno (egalno) obarvan in imeti mora dobre barvne obstojnosti.

| Kakovostni parameter | Vrednost | Odstopanje | Metoda |
|--|--|---|--|
| Barva – oranžna Orientacijska barva: Pantone (oznaka pri nekaterih sukancih: C 152 oziroma pa Pantone TCX bombaž: 16-1255 TCX | L* = 58,36 a* = 34,55 b* = 55,39 | $\Delta E^* < 6$ Po vizualni oceni enaka dosedanjim odtenkom | DIN 5033 (D65/10 ⁰) – barvno razliko računati po CIEL*a*b* |
| Barva – rdeča Orientacijska barva: Pantone (oznaka pri nekaterih sukancih: C 186 oziroma pa Pantone TCX bombaž: 18-1763 TCX | L* = 39,87 a* = 53,07 b* = 29,00 | $\Delta E^* < 6$ Po vizualni oceni enaka dosedanjim odtenkom | DIN 5033 (D65/10 ⁰) – barvno razliko računati po CIEL*a*b* |
| Barva – modra Orientacijska barva: Pantone (oznaka pri nekaterih sukancih: C 2768 oziroma pa Pantone TCX bombaž: 19-3942 TCX | L* = 29,15 a* = 5,43 b* = -32,45 | $\Delta E^* < 6$ Po vizualni oceni enaka dosedanjim odtenkom | DIN 5033 (D65/10 ⁰) – barvno razliko računati po CIEL*a*b* |
| Barva – srebrna – kovinski sukanec (51 % poliamid, | L* = 74,78 a* = 0,09 b* = 5,15 | $\Delta E^* < 6$ Po vizualni oceni enaka | DIN 5033 (D65/10 ⁰) – barvno razliko |

| | | | | |
|--|----------------------|--|---|--|
| 48 % poliester, 1 % kovinske niti) | | | dosedanjim odtenkom | računati po CIEL*a*b* |
| Barva – zlata – kovinski sukanec (51 % poliamid, 48 % poliester, 1 % kovinske niti) | | L* = 70,64 a* = 5,13 b* = 38,91 | $\Delta E^* < 1,7$ Po vizualni oceni enaka dosedanjim odtenkom | DIN 5033 (D65/10 ⁰) – barvno razliko računati po CIEL*a*b* |
| Surovinska sestava - viskozni sukanec – oranžna, rdeča in modra barva | % | 100 % viskoza | | Mikrokemične reakcije, mikroskopija |
| Surovinska sestava – kovinski sukanec – srebrna in zlata barva | % | 51 % poliamid 48 % poliester 1 % kovinske niti | | SIST EN ISO 5088 |
| Finost preje – viskozni sukanec, debelina 40 | Nm dtex | 75/2 133/2 | +/- 3% | SIST EN ISO 2060.97 |
| Finost preje – kovinski sukanec – srebrna in zlata barva, debelina 7/2 | Nm dtex | 66 152 | | |
| Število zavojev | Zavoji/m | 600-660 S 540 Z | ± 10% | SIST EN ISO 2061 |
| Barvne obstojnosti na: | Ocene* | | -0,5 enote | |
| Pranje | A/B/C | 4 / 4 / 4 | | SIST EN ISO 105-C03 |
| Kemično čiščenje | A | 4 / 5 | | SIST EN ISO 105-D01 |
| Znoj kisli | A/B/C | 3-4 / 3-4 / 4-5 | | SIST EN ISO 105-E04 |
| Znoj alkalni | A/B/C | 3-4 / 3-4 / 5 | | |
| Vodo | A/B/C | 4-5 / 4-5 / 5 | | SIST EN ISO 105-E01 |
| Drgnjenje suho | A/B/C | 3-4 / 3-4 / 4-5 | | SIST EN ISO 105-X12 |
| Drgnjenje mokro | A/B | 3-4 / 4-5 | | |
| Svetlobo | modra skala XENON | Min 4-6 4/6 | | SIST EN 20105-B02 |
| eko-tex standard 100 | zahtevan | | | |

*Legenda:

A – sprememba barvnega tona preskušanca

B – prehod barve na belo bombažno tkanino

C – prehod barve na belo akrilno tkanino

3.4. Tehnični podatki – kakovost pomožnih materialov, vgrajenih v čine in oznake položajnih funkcij

Podlaga (medvloga): 100% bombaž z nanosom PA, površinska masa medvloge z nanosom 165 g/m² (± 10%),

Podlaga (medvloga): netkana celulozna tekstilija, površinska masa 115 g/m² (± 10%),

Sukanec za vezenje: v skladu s pedpisi oznak činov in položajev.

3.5. Tehnični podatki – kakovost vrvic za pletenico za praporščaka

Vrvica mora biti enakomerno obarvana in imeti mora dobre barvne obstojnosti.

| Kakovostni parameter | | Vrednost | Odstopanje | Metoda |
|---|----------------|--|---|---|
| Barva vrvic – zlata | | L* = 68,18 a* = 8,40 b* = 35,84 | $\Delta E^* \leq 1,7$ Po vizualni oceni enaka dosedanjim odtenkom | DIN 5033 (D65/10°) |
| Surovinska sestava vrvic Φ . 2,5 | % | 15 % Poliester 16 % Viskoza 69 % Bombaž | +/- 10% | SIST ISO 5088 |
| Surovinska sestava vrvic Φ 3,5 | % | 21 % Poliester 23 % Viskoza 56 % Bombaž | +/- 10% | SIST ISO 5088 |
| Površinska masa vrvic Φ 2,5/1000 m | Kg / 1000 m | 4,72 kg | +/- 10% | |
| Površinska masa Vrvic Φ . 3,5/1000 m | Kg / 1000 m | 7,59 kg | +/- 10% | |
| Osnova – finost preje vrvic Φ . 2,5 in Φ 3,5 | Nm/Dtex | Poliester 38/150 Viskoza 330/64-130 | | SIST ISO 2060 |
| Polnilo pri obeh vrvicah | | BOMBAŽ 34/2 barvan | | Mikroskopija, mikrokemične reakcije |
| Debelina | mm | 2.5 mm in 3,5 mm | +/- 0.2 mm | |
| Barvne obstojnosti na: | Ocene* | | -0,5 enote | |
| Svetlobo | modra skala | ≥ 5 | | SIST EN 20105-B02 |

*Legenda:

A – sprememba barvnega tona preskušanca

B – prehod barve na belo bombažno tkanino

C – prehod barve na belo akrilno tkanino

4. OPIS IZDELKA

4.1. Opis činov

Vse oznake činov so enotnih dimenzij višine 60 mm, širine spodaj 55 mm in širine zgoraj 49 mm. Izjemoma se za čin pionir in čin mladinec zaradi velikosti epolete pri manjših velikostnih številkah delovne obleke dovoljuje skrajšana dimenzija čina višine 38 mm. Vezene oznake činov imajo enotno dimenzijo 3 mm širokega vezenega robu, barve in notranjost čina so izdelane v skladu z navodili GZS za posamezne čine. Gostota vezenja mora biti ustrezna glede na motiv vezenja. Sukanci vseh sestavnih šivov in okrasnega pošivanja morajo biti enaki barvi tkanine.

Čin je izdelan iz enega kosa tkanine v obliki tulca. V zgornjem in spodnjem robu je gosto obzankan, zalikan in pošit tako, da se moder rob tkanine vidi maksimalno 1 mm. Šiv zgoraj in spodaj, ki prepreči odvihanje tega robu mora biti sešit tako, da je na licni strani prišit tik ob vezeni obrobi. Gosto obzankanje je pomembno zaradi večkratne menjave z ene epolete na drugo. Da bi ohranili stabilnost pri nošenju čina na epoleti je čin le minimalno širši od epolete. Ker ima epoleta našit sprimni trak se lahko ob tesnem nadevanju čina na epoleta izvleče sukanec, zato je pomembno, da je šiv zelo gost.

Čin v obliki tulca je ob straneh v širini notranjega oboda vezene obrobe skrito pošit tako, da ima čin ploščato obliko in je na epoleti stabilen. Ta šiv mora biti zgoraj in spodaj zaključen v notranjem okviru vezene obrobe tako, da se ne nadaljuje čez vezeno obrobo.

Vsi šivi morajo biti zatrjeni.

Pošivanja šivov:

- Ob notranjem obodu vezene obrobe.

Dolžina vseh sestavnih šivov mora biti 4 šivi / cm, dolžina vseh okrasno pošitih šivov mora biti 5 vbodov / cm.

4.2. Opis oznak položajnih funkcij

Oznake položajnih funkcij delimo v tri skupine:

- Oznake položajnih funkcij za opravljanje operativnih nalog v gasilstvu;
- Oznake položajnih funkcij za opravljanje organizacijskih nalog v gasilstvu;
- Funkcijske oznake častnih članov (7 variant).

4.2.1 Opis oznak položajnih funkcij

Vse oznake položajnih funkcij so enotnih dimenzij višine 66 mm, širine 32 mm. Oblikovane so v obliko romboida, posamezna daljša stranica je dolžine 60 mm. Vezene oznake položajnih funkcij imajo enotno dimenzijo 1,8 mm širokega vezenega robu, barve in notranjost oznak položajnih funkcij so izdelane v skladu z navodili GZS za posamezne oznake položajnih funkcij. Gostota vezenja mora biti ustrezna glede na motiv vezenja. Sukanci našivanja oznake položajnih funkcij morajo biti enaki barvi tkanine oziroma vezenja in morajo biti estetsko prišiti na oblačilo.

Oznake položajnih funkcij so izdelane iz enega kosa tkanine. Vseokrog so po robovih gosto obzankane in izdelane tako, da se spodnje tkanine ob robu ne vidi. Gosto obzankanje je pomembno zaradi enakomernega videza in skladnosti s celotno podobo vseh vezanih izdelkov.

4.2.2 Opis funkcijskih oznak častnih članov

Vse funkcijske oznake so enotnih dimenzij višine 74 mm, širine 39,2 mm. Oblikovane so v obliko romboida, posamezna daljša stranica je dolžine 67 mm. Vezene oznake položajnih funkcij imajo enotno dimenzijo treh linij vezenega robu, vsaka je široka 1,8 mm. Barve in

notranjost oznak položajnih funkcij so izdelane v skladu z navodili GZS za posamezne oznake položajnih funkcij. Gostota vezenja mora biti ustrezna glede na motiv vezenja. Sukanci našivanja funkcijskih oznak morajo biti enaki barvi tkanine oziroma vezenja in morajo biti estetsko prišiti na oblačilo.

Funkcijske oznake častnih članov so izdelane iz enega kosa tkanine. Vseokrog so po robovih gosto obzankane in izdelane tako, da se spodnje tkanine ob robu ne vidi. Gosto obzankanje je pomembno zaradi enakomernega videza in skladnosti s celostno podobo vseh vezenih izdelkov.

4.3. Opis znaka za kapo

Znak za kapo je višine 35 mm, širine 45 mm. Oblikovan je v obliko elipse. Vezen znak za kapo ima enotno dimenzijo 1,8 mm širokega vezenega robu. Znak je obdan z vencem lipovih listov in zapolnjen s trobojnico iz slovenske zastave, na sredini znaka za kapo je gasilski znak Oblika in barva znaka za kapo je izdelana v skladu z navodili GZS. Gostota vezenja mora biti ustrezna glede na motiv vezenja. Sukanec našivanja znaka za kapo mora biti enak barvi tkanine oziroma vezenja in mora biti estetsko prišiti na oblačilo.

Znake za kapo je izdelan iz enega kosa tkanine. Vseokrog je po robovih gosto obzankan in izdelan tako, da se spodnje tkanine ob robu ne vidi. Gosto obzankanje je pomembno zaradi enakomernega videza in skladnosti s celostno podobo vseh vezenih izdelkov.

4.4. Opis znaka pripadnosti

Znak pripadnosti GZS in GZ je višine 90 mm, širine 70 mm. Zgoraj je ravne oblike, spodaj se zaključuje v polkrožno obliko. Vezen znak pripadnosti ima enotno dimenzijo 2 mm širokega vezenega robu. Na znaku je vezen napis GASILSKA ZVEZA ter grb in SLOVENIJA oz. ime in znak GZ. Oblika in barva znaka pripadnosti je izdelana v skladu z navodili GZS. Višina črk je 7,5 mm.

Znak pripadnosti PGD in PIGD je višine 104,7 mm, širine 100 mm in je sestavljen iz dveh oblik. Osrednji del je zgoraj ravne oblike, spodaj se zaključuje v polkrožno obliko in je višine 90 mm, širine 70 mm. Vezen znak pripadnosti ima enotno dimenzijo 2 mm širokega vezenega robu. Na znaku je navedeno ime prostovoljnega gasilskega društva ter grb in ime občine, pod znakom pa je dodan tudi polkrožni trak širine 15 mm z imenom gasilske zveze. Višina črk je 7,5 mm. Oblika in barva znaka pripadnosti je izdelana v skladu z navodili GZS. Gostota vezenja mora biti ustrezna glede na motiv vezenja. Sukanec našivanja znaka pripadnosti mora biti enak barvi tkanine oziroma vezenja in mora biti estetsko prišiti na oblačilo.

Znak pripadnosti je izdelan iz enega kosa tkanine. Vseokrog je po robovih gosto obzankan in izdelan tako, da se spodnje tkanine ob robu ne vidi. Gosto obzankanje je pomembno zaradi enakomernega videza in skladnosti s celostno podobo vseh vezenih izdelkov.

4.5. Oznaka veterana

Oznaka veterana je višine 47 mm, širine 113 mm. Oblikovana je v obliko dveh lovorjevih vejic. Vezena oznaka veterana ima enotno dimenzijo 2 mm širokega vezenega robu. Oblika in barva znaka za kapo je izdelana v skladu z navodili GZS. Gostota vezenja mora biti ustrezna glede na motiv vezenja. Sukanec našivanja znaka za kapo mora biti enak barvi tkanine oziroma vezenja in mora biti estetsko prišiti na oblačilo.

Oznaka veterana je izdelana iz enega kosa tkanine. Vseokrog je po robovih gosto obzankana in izdelana tako, da se spodnje tkanine ob robu ne vidi. Gosto obzankanje je pomembno zaradi enakomernega videza in skladnosti s celostno podobo vseh vezenih izdelkov.

4.6. Opis pletenice za praporščaka

Pletenica je sestavljena iz pletenega dela vrvic in ramenskega dela iz rips trakov, ki je izdelan na način, da se pletenico na epoleto pripne istočasno s čini, kar omogoča fiksno pozicijo pletenice pri nošenju.

Pletenica je pletena iz dveh zlatih vrvic različnega premera. Debelejše je premera 3,5 mm in tanjša premera 2,5 mm. Načina pletenja tvorita različni širini izpeljanke kite, v sredini med njima je enojna vrvica. Širša izpeljanka kite je širine 15-16 mm in je pozicionirana na zunanji strani okrog rokava. Enojna vrvica premera 3,5 mm je pozicionirana med obema kitama. Po položaju sledi širši izpeljanki pletene kite, zato sta enake dolžine. Od ramen navzdol sta spredaj dvakrat in zadaj enkrat prišiti z ročnim vbodom zato, da je padec obeh pri nošenju čimbolj enak. Ožja kita je širine 11-12 mm in se od ramenskega dela nadaljuje v zanko za pripenjanje gumba pod fazono. Tudi ta je s slepim vbodom prišita k vrvici. Pleteni del vrvic se od gumba navzdol zaključijo v dvojno samostojno linijo vrvice. Po 7 cm vrvice je v dolžini 2 cm štirikrat gosto ovita z vrvico, sledi 7 cm dvojne vrvice in 7 cm dolg kovinski zaključek.

Pletenica je v ramenskem delu sestavljena v celoto s 3 cm širokim in 8 cm dolgim modrim rips trakom. Ta je izdelan iz dveh plasti, med kateri je prišit pleteni del pletenice. Na vsaki strani daljšega rips traku sta prišita po 1 cm široka rips trakova. Služita istočasnemu pripenjanju pletenice in čina na levo epoleto. Z razlogom, da se lahko pletenica neovirano pripne na vse suknjiče, je pod rever vsakega suknjiča sešit gumb velikost 24".

5. OBLIKA IN NAČIN NOŠENJA OZ. FIKSIRANJA POSAMEZNIH ARTIKLOV

5.1. Oblika in način pripenjanja čina

5.1.1. Oblika čina

Skica zgornje (licne) in spodnje (hrbtne) strani čina; vidno je okrasno pošivanje in pozicija za vezenje znaka ali logotipa proizvajalca, če ga le ta želi dodati. Barve činov so razvidne v točki 8. Vizualni izgled in opisi činov prostovoljnih gasilcev.

Skica čina
pogled z licne (zgornje) strani

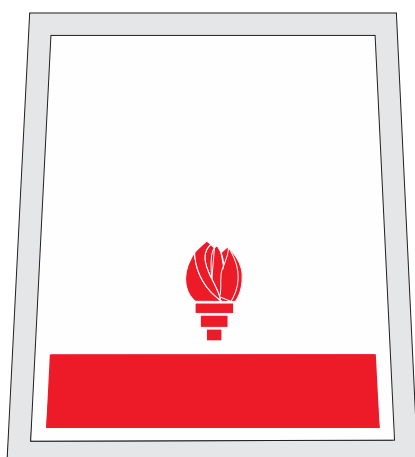

Skica čina
s spodnje strani

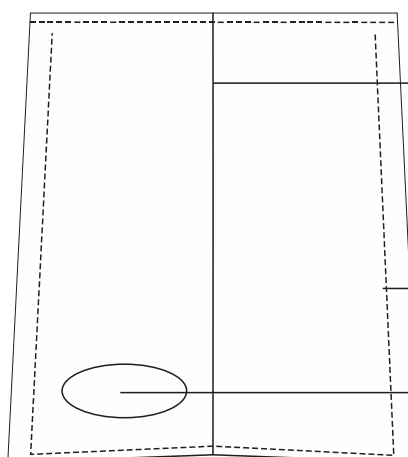

Sestavni čin čina
v sredini zadaj

Opozorilo: šivi ob straneh
naj bodo šivani čimbolj
v notranjo linijo zunanje
obrobe, ker so vezani
na širino epolete

Znak ali logo
proizvajalca (po želji)

5.1.2. Način pripenjanja čina in dimenzije ramenske epolete

Dimenzije ramenske epolete delovnih modelov:

Skica epolete, pogled z licne (zgornje) strani

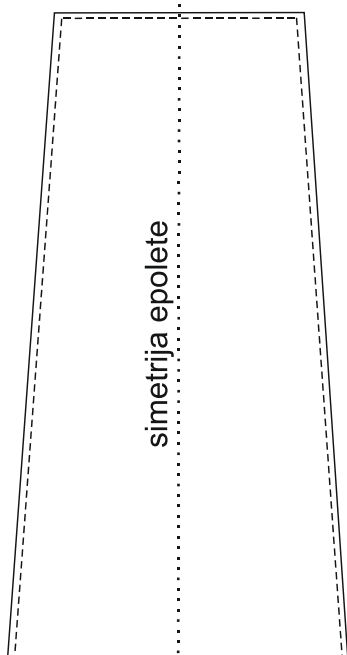

Skica epolete s spodnje strani

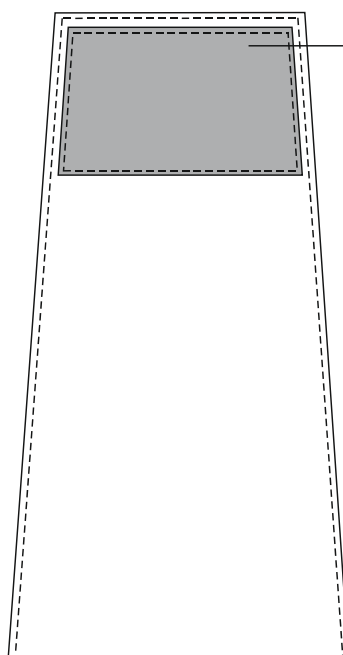

Sprimni trak šir. 20 mm
(oster del sprimnega traku)
za pripenjanje epolete
na ramensko linijo

Dimenzije epolete:
a - širina spodaj 45 mm,
b - širina zgoraj 33 mm
c - višina 87 mm

Prikaz pripenjanja činov na epoletu delovnih modelov

Skica epolete in čina v sorazmerni velikosti 1:1

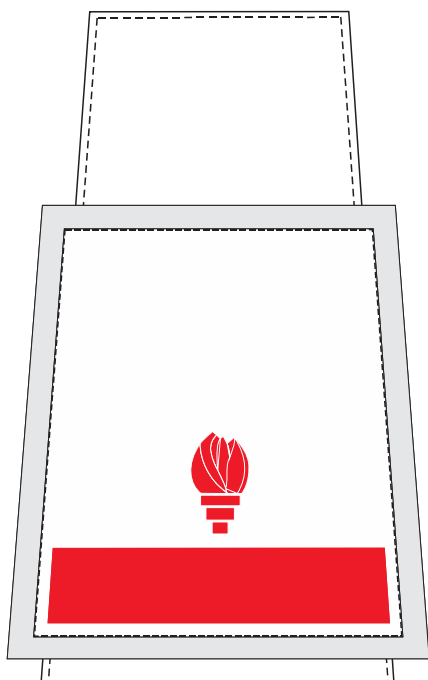

Skica epolete in čina s spodnje strani

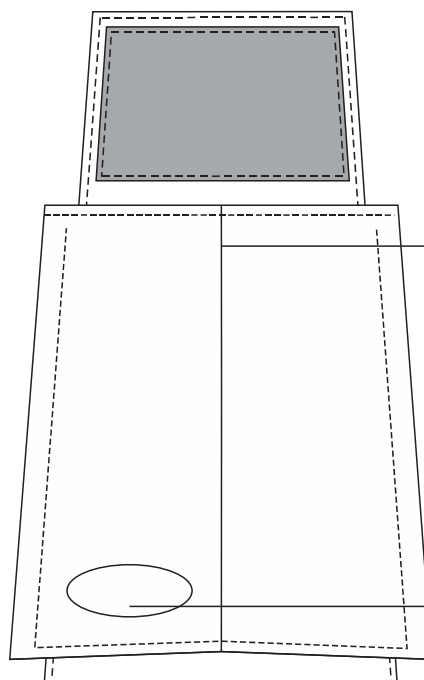

Sestavni šiv čina
v sredini zadaj

Vizualni izgled čina,
pripetega na epoletu:
spredaj (skica levo)
in zadaj (skica desno)

Znak ali
logo proizvajalca

Prikaz pripenjanja činov na epoletu suknjiča:

Skica epolete
za moški suknjič,
od vel. št. 52 naprej in čina
v sorazmerni velikosti 1:1

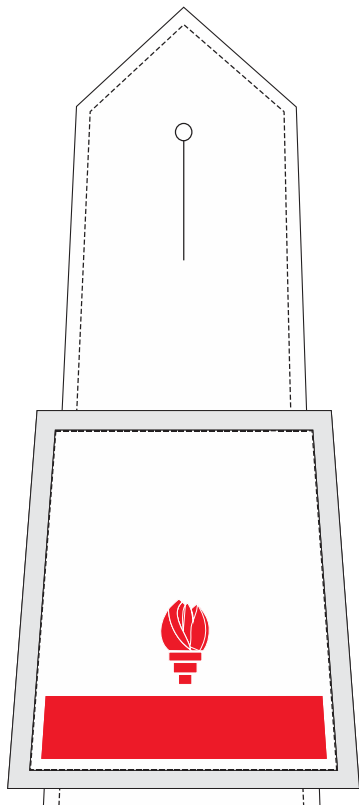

Dimenzije epolete moškega
suknjiča od vel. št. 52
naprej:
a – širina spodaj 45 mm
b – širina zgoraj: 36 mm
c – višina epolete 125 mm

Skica epolete
za moški suknjič,
do vel. št. 50 in čina v
sorazmerni velikosti 1:1

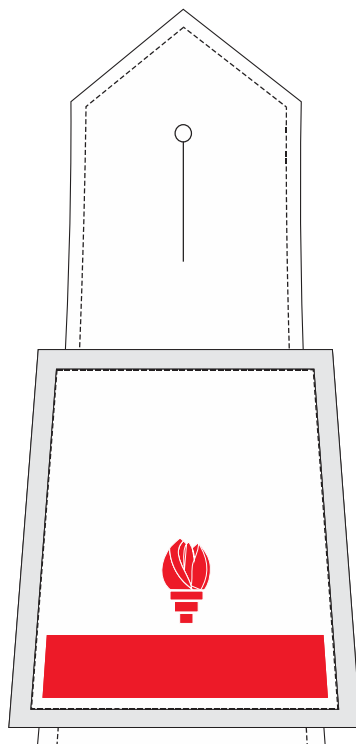

Dimenzije epolete moškega
suknjiča do vel. št. 50:
a – širina spodaj 45 mm
b – širina zgoraj: 36 mm
c – višina epolete 115 mm

Skica epolete
za ženski suknjič
in čina v sorazmerni
velikosti 1:1

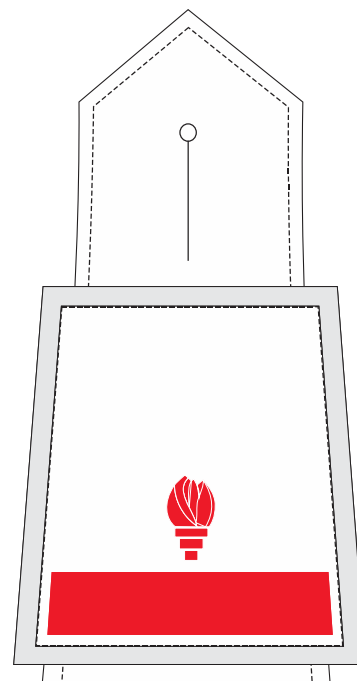

Dimenzije epolete
ženskega suknjiča do vel.
št. 50:
a – širina spodaj 45 mm
b – širina zgoraj: 35 mm
c – višina epolete 105 mm

5.2.1. Oblika oznak položajnih funkcij

Barve položajnih oznak so razvidne v točki 9. Opisi oznak položajnih funkcij prostovoljnih gasilcev.

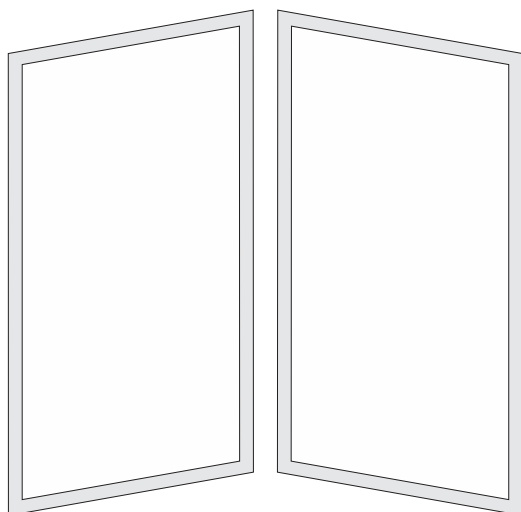

vizualni izgled oznake položajnih funkcij,
izdelek predstavlja simetričen par oznak

5.2.2. Oblika funkcijskih oznak častnih članov

Barve položajnih oznak so razvidne v točki 9. Opisi oznak položajnih funkcij prostovoljnih gasilcev.

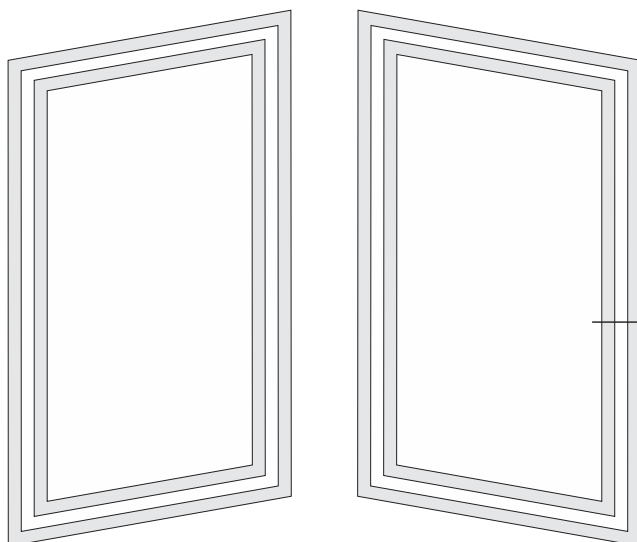

vizualni izgled funkcijske oznake
izdelek predstavlja simetričen par oznak

5.2.3. Prikaz našivanja oznak položajnih funkcij in funkcijskih oznak na ovratnik suknjiča



Na zgornji del ovratnika se 2-3 mm od roba ovratnika našije oznaka položajnih funkcij pri opravljanju operativnih nalog, ki je v obliki romboida, zato ji mora biti oblika ovratnika prilagojena.

5.3. Oblika in način našivanja znaka za kapo

5.3.1. Oblika znaka za kapo

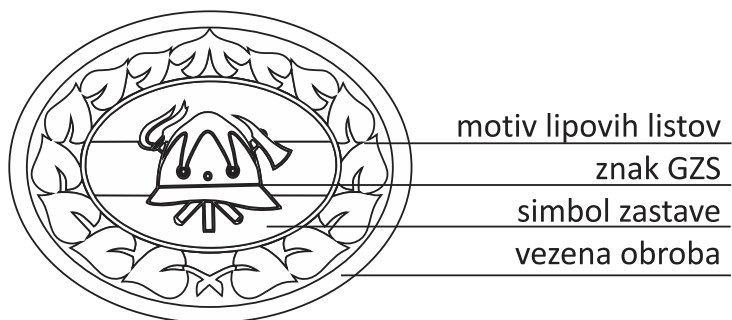

5.3.2. Prikaz našivanja znaka za kapo

Znak na kapo je našit v sredino kape sprednjega dela kot je razvidno s skic.



5.4. Oblika in način našivanja znaka pripadnosti

5.4.1. Oblika znaka pripadnosti

Znak pripadnosti je visok 9 in širok 7 cm, spodnji del znaka je polkrožen. Črke napisa so visoke 9 mm, rumene barve, od zunanjega roba so oddaljene 5 mm. V znaku je grb ali posebni znak.

Znak PGD ima: rdečo obrobo, ime PGD, grb občine ali posebni znak, ime občine in pod znakom trak z imenom GZ v barvi uniforme.

Znak PIGD ima: rdečo obrobo, ime PIGD, logotip podjetja ali drug posebni znak, ime občine in pod znakom trak z imenom GZ v barvi uniforme.

Znak GZ ima: srebrno obrobo, ime GZ, grb občine ali skupni znak, ki predstavlja vse občine v GZ.

Znak GZS ima: zlato obrobo, napis GASILSKA ZVEZA SLOVENIJE in državni grb.

Oblika znaka pripadnosti za GZS



Oblika znaka pripadnosti za GZ



Oblika znaka pripadnosti za PGD



5.4.2. Prikaz našivanja znaka pripadnosti

Znak pripadnosti je našit na levi rokav, 10 cm pod linijo všivanja rokava v suknjič. Zgornja linija znaka pripadnosti mora biti pozicionirana vodoravno.

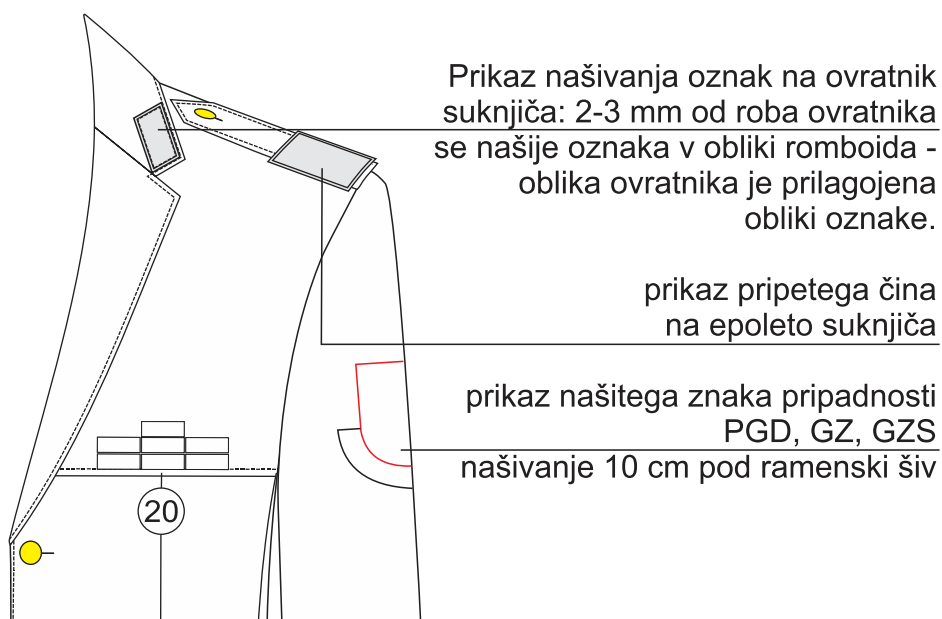

5.5. Oblika in način našivanja oznake za veterane

5.5.1. Oblika oznake za veterane



5.5.2. Prikaz našivanja oznake za veterane

Oznaka za veterane je našita na levi in desni rokav, 3 cm nad dolžino rokava suknjiča.

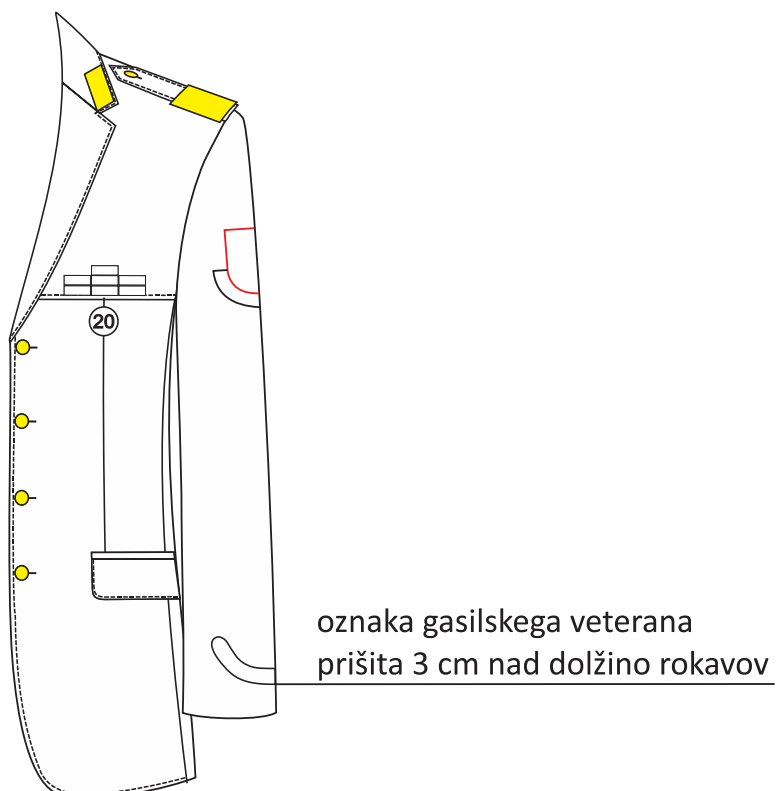

oznaka gasilskega veterana
prišita 3 cm nad dolžino rokavov

5.6. Oblika in način pripenjanja pletenice za praporščaka

5.6.1. Oblika pletenice za praporščaka

Na levi skici je razvidna oblika pletenice, na desni pa način prepletanja izpeljanke kit.

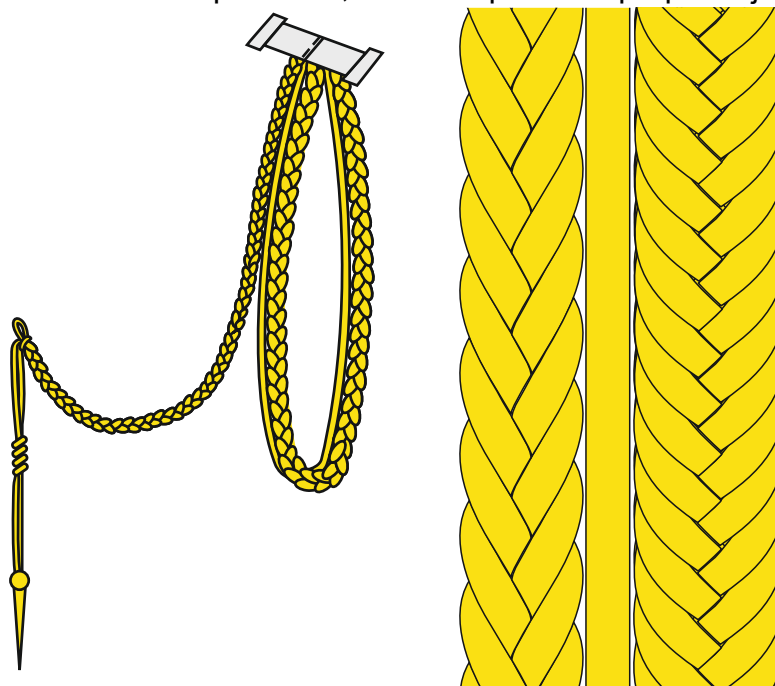

5.6.2. Prikaz načina pripenjanja pletenice za praporščaka

Pletenica se pripenja na epoleto suknjiča in z gumbom, prišitim pod fazono ovratnika. Na epoleto se fiksira s pomočjo 8 cm dolgega rips traku, ki pletenico fiksira med dve plasti traku, poleg tega pa ima na začetku in na koncu traku našita dva ožja rips trakova. Takšna izdelava omogoča, da se pletenica za praporščaka enostavno pripenja z enega na drugi model suknjiča. Gumb pod ovratnikom mora biti našit pod vsak ovratnik suknjiča na način, da se pri vsakodnevnem nošenju ne vidi ($a=5$ cm, $b=5$ cm).

Nastavek iz rips trakov je v barvi osnovne tkanine. Izdelan je iz dveh ožjih trakov, ki vzporedno s činom ovijeta epoleto, s spodnje stani pa sta našita na širši trak.

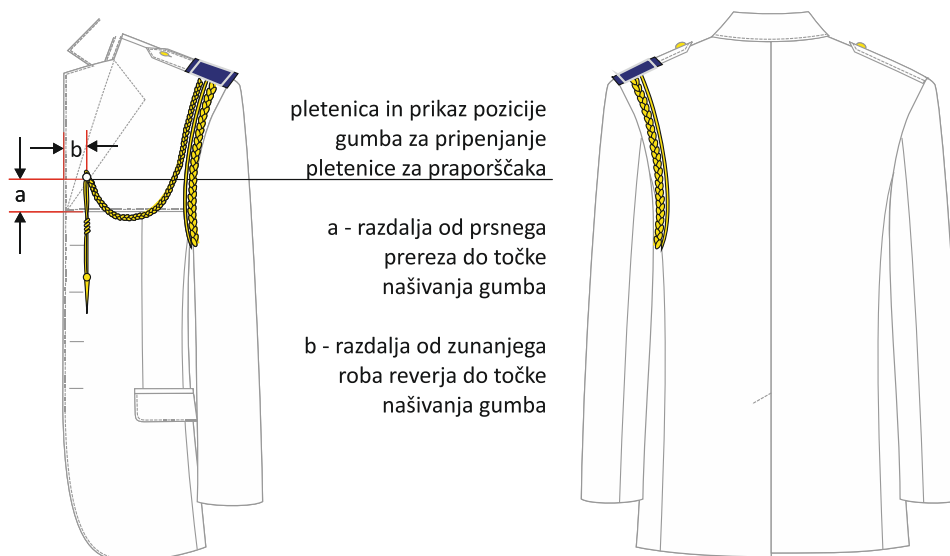

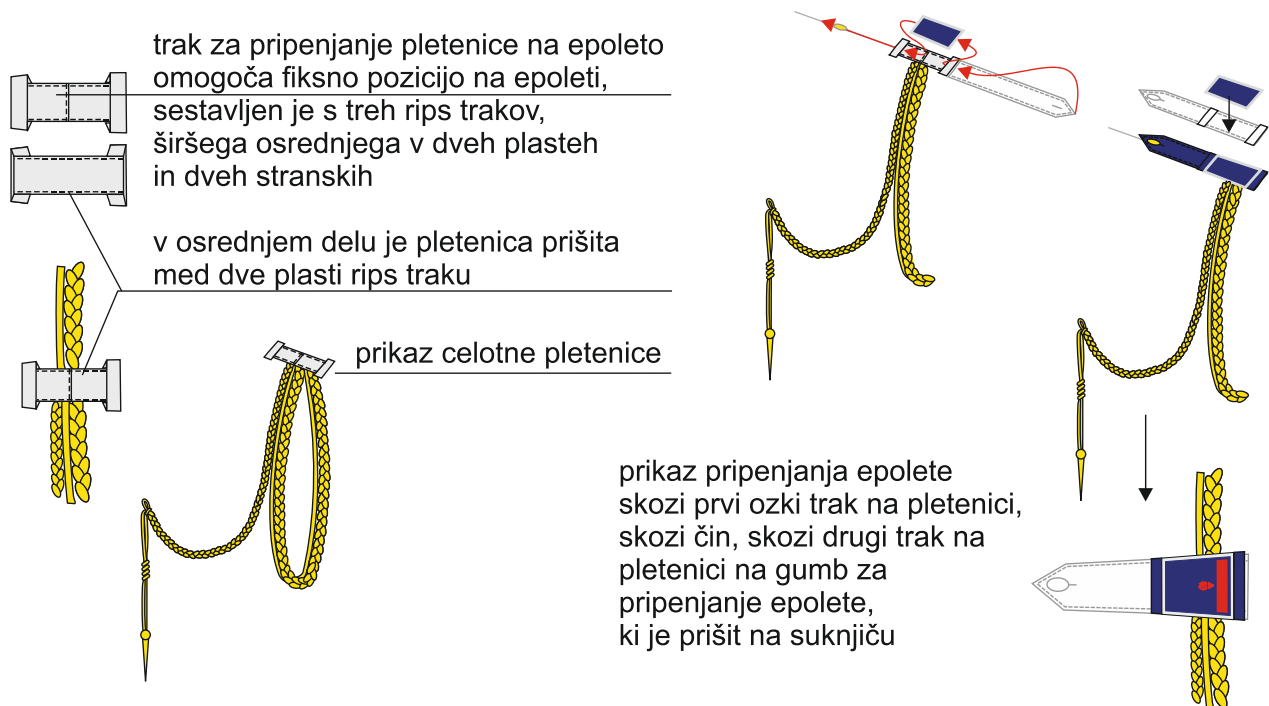

5.4. Piktogram velikosti čina, oznake položajnih funkcij, funkcijske oznake, znaka na kapi

Dimenzije in pozicije artiklov

Tabela predstavi dimenzije in pozicije činov, oznak položajnih funkcij, znaka za kapo, znaka pripadnosti, oznake veterana in pletenice za praporščaka

| Predmet | Dimenzije | Pozicija |
|---------------------------|--|--|
| Čin | Višina: 59 mm, širina spodaj 56 mm, širina zgoraj 48 mm. | Epoleta na ramenih |
| Oznaka položajnih funkcij | Višina: 60 mm, širina 32 mm. | Na ovratniku suknjiča Kot priponka pri ženskih srajcah |
| Znak za kapo | višina znaka: 35 mm širina znaka: 45 mm | Gasilska pokrivala: Moška šapka: v sredino presečišča sestavnih šivov nad obodom Ženski klobuček: 2,3 cm nad vrvicama, pritrjenima po obodu klobučka |
| Znak pripadnosti | Znak PGD: višina: 105 mm širina: 100 mm Znak GZS in GZ: višina: 90 mm širina: 70 mm | Nosi se na desnem rokavu gasilske uniforme 10 cm od rokavne okrogline. |
| Oznaka veterana | Višina: 47 mm Širina: 113 mm | Prišita je 3 cm nad dolžino levega rokava. |
| Pletenica za praporščaka | Dimenzije preveriti po tabeli mer obeh velikosti v poglavju 5.4.7 | Pripne se na epoletu suknjiča in z gumbom, ki je prišit pod rever. |

5.4.1. Skica dimenzij čina:

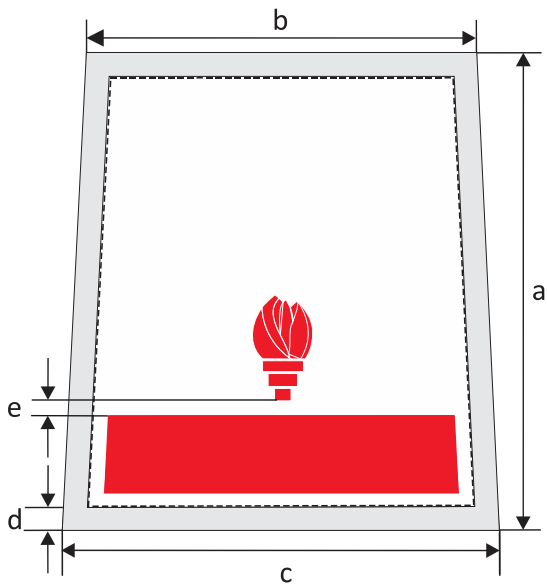

- a – višina čina = 60 mm
- b – širina čina zgoraj = 49 mm
- c – širina čina spodaj = 55 mm
- d – širina vezene obrobe = 3 mm
- e – razdalja med trakom in plamenico = 2 mm

5.4.2. Skica dimenzij oznak položajnih funkcij:

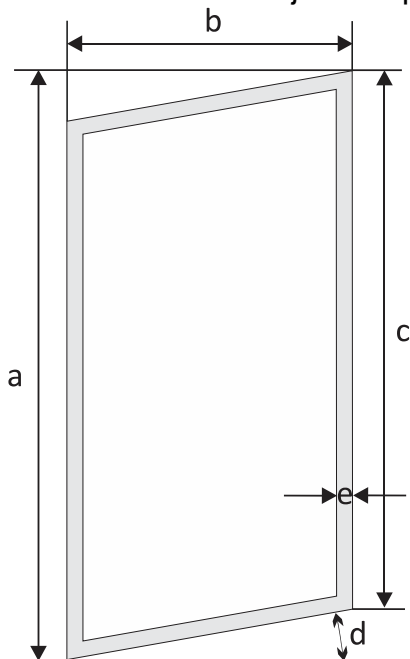

- a: višina oznak = 66 mm
- b: širina = 32 mm
- c: višina daljših stranic = 60 mm
- d: kot naklona romboidne oblike: 10°
- e: širina vezene obrobe = 1,8 mm

5.4.3 Skica dimenzij funkcijskih oznak:

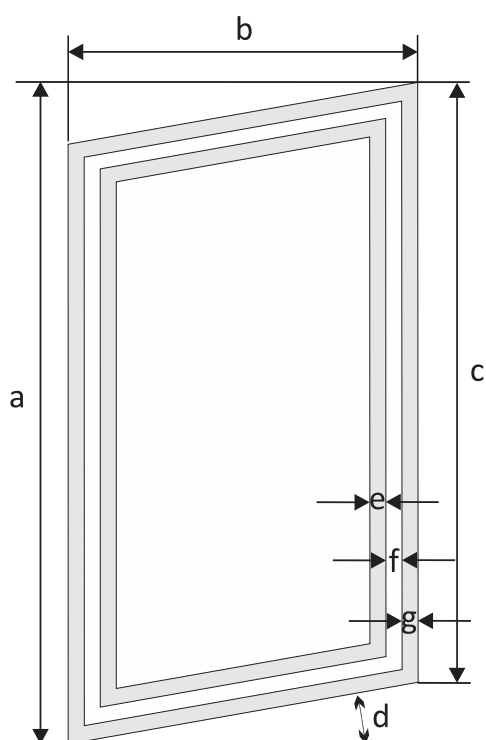

- a: višina oznak = 74 mm
- b: širina = 39,2 mm
- c: višina daljših stranic = 67 mm
- d: kot naklona romboidne oblike: 10°
- e, f, g: širina vezenih obrob = 1,8 mm

5.4.4 Skica dimenzij znaka za kapo:

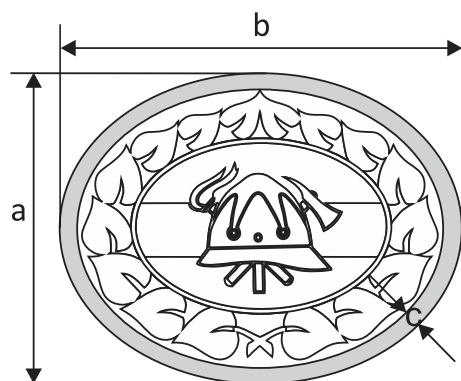

- a: višina znaka = 35 mm
- b: širina znaka = 45 mm
- c: širina vezene obrobe = 1,8 mm

5.4.5 Skica dimenzij znaka pripadnosti:



- a: višina znaka pripadnosti GZS = 90 mm
- b: širina = 70 mm
- c: širina vezene obrobe = 2 mm

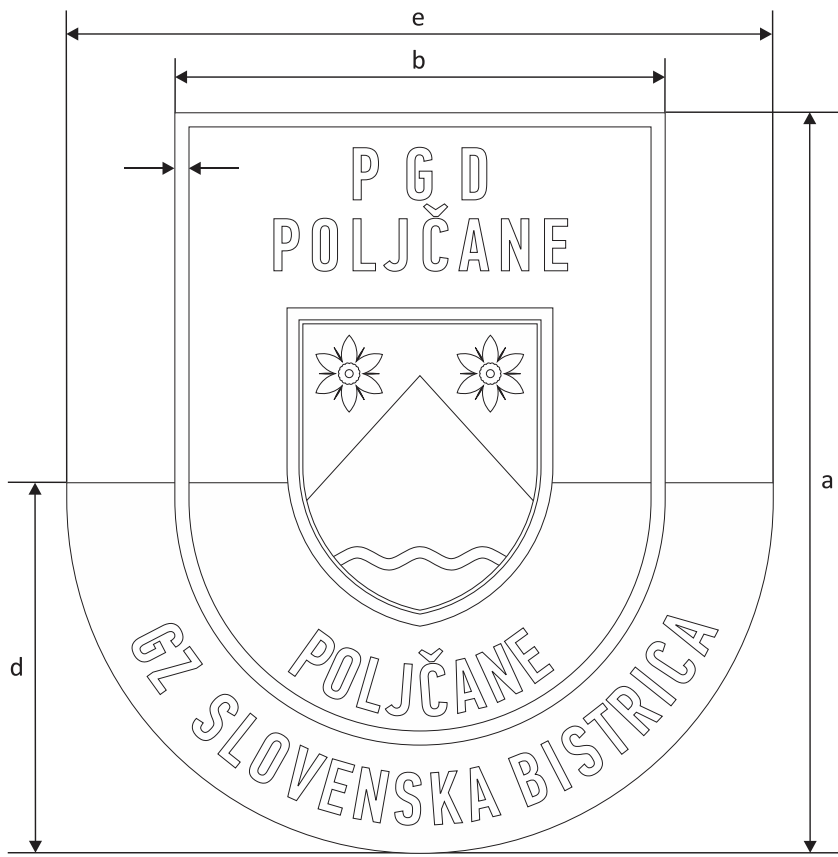

- a: višina znaka pripadnosti PGD = 104,7 mm
- b: širina zgornjega dela znaka = 70 mm
- c: širina vezene obrobe = 2 mm
- d: višina spodnjega polkrožnega dela = 52,3 mm
- e: širina celotnega znaka = 100 mm

5.4.6 Skica dimenzij oznake za veterane:

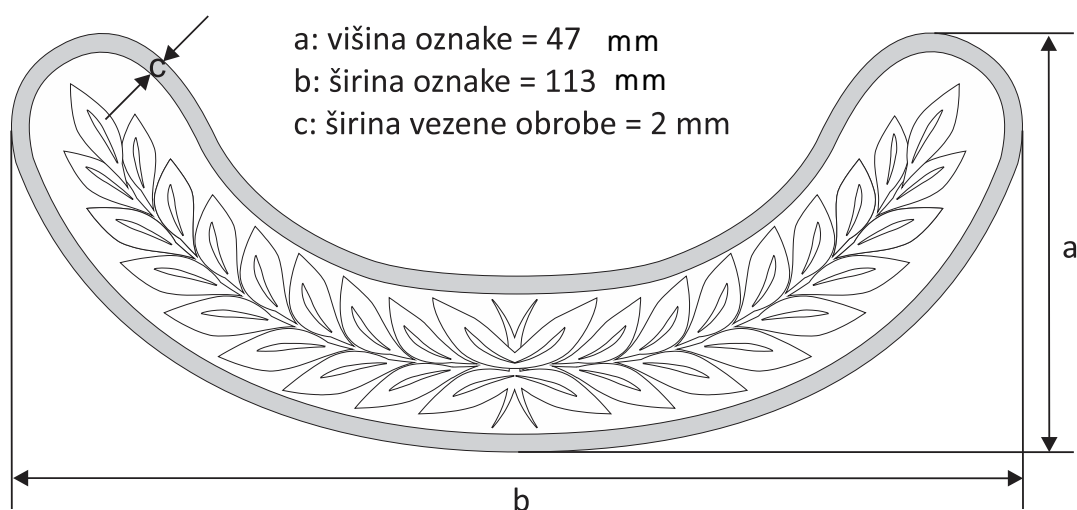

5.4.7 Skica dimenzij pletenice za praporščaka:

Pletenica za praporščaka se izdelava v treh velikostnih številkah. Mere, ki so podane v nadaljevanju ob skicah se nanašajo na vel. številko, ki pokriva največ postav in je v tabeli označeno s št. 2. Poleg te je še okrajšana številka.

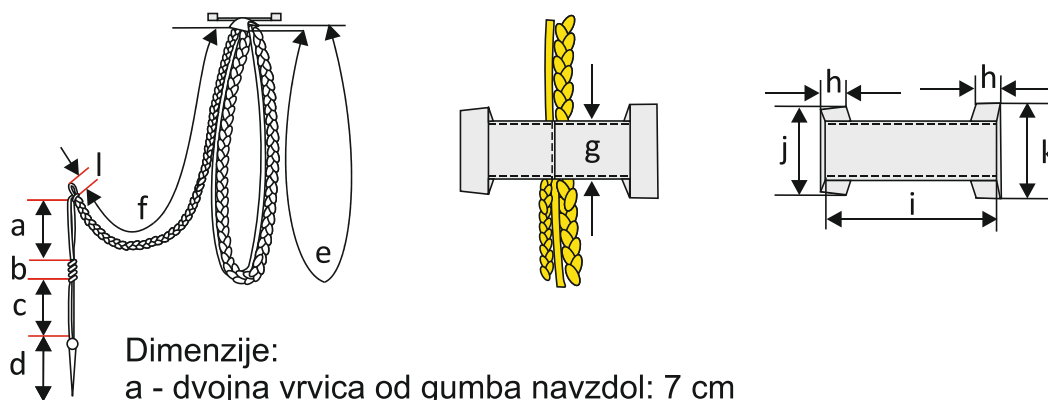

Dimenzije:

a - dvojna vrvica od gumba navzdol: 7 cm

b - zavoji: 2 cm

c - dvojna vrvica do obeska: 7 cm

d - mesing obesek sijaj: 7 cm

e - obseg vrvic merjen od trakov za pripenajnje na epoleto
in je odvisen od velikosti pletenice

f - ožja izpeljanka pletene kite od epolete do gumba je odvisna
od velikosti pletenice

g - širina modrega traku, ki na ramenih sestavi pletenico;
= širina traku za fiksiranje pletenice na epoleto: 3 cm

h - širina obeh ožjih modrih trakov za fiksiranje pletenice na epoleto: 1 cm

i - dolžina traku za fiksiranje pletenice na epoleto: 8 cm

j - širina ožjega daljšega traku za fiksiranje pletenice na epoleto: 5,3 cm

k - širina ožjega krajšega traku za fiksiranje pletenice na epoleto: 4,4 cm

l - dolžina zanke za gumb 18 mm za gumb vel. 20" (16 mm premera)

| | Klasična dolžina | Okrajšana dolžina |
|-----------|------------------|-------------------|
| e | 80 cm | 74 cm |
| f | 45 cm | 39 cm |
| toleranca | +/- 1 cm | |

Vse ostale mere so za vse velikostne številke enake dolžine.

5.5. Merjenje izdelka

Izdelek se položi na ravno površino, poravna brez natezanja in izmeri zahtevane dimenzije.

Dovoljeno odstopanje dimenzij pri izdelku:

- dovoljeno odstopanje dimenzij je $\pm 2 \%$,
- pri 12 cm ali manj na izdelku je dovoljeno odstopanje $\pm 2-3$ mm,
- pri napisih in emblemih je dovoljeno odstopanje $\pm 1-2$ mm.

6. EMBALIRANJE IN OPREMA IZDELKA

Artikli se položijo v PE vrečko. Na sprednji strani vrečke mora biti vstavljena etiketa, na kateri se nahajajo podatki:

Vsaka serija, ki se dela v večji količini se pakira v kartonsko embalažo, ki mora vsebovati dve etiketi, s prečne in bočne strani.

Vsak izdelek mora imeti embalažo, iz katere mora biti razvidno:

- naziv izdelka iz tehnične dokumentacije,
- surovinska sestava,
- postopek nege,
- odstotek krčenja,
- leto izdelave,
- naziv in naslov proizvajalca.

7. POTRJEVANJE VZORCEV IZDELKA S STRANI GZS

Standard s potrjenim originalnim - referenčnim vzorcem se hrani na GZS.

Vsak proizvajalec ob vlogi za tipizacijo izdelka dva (2) primerjalna vzorca. En potrjen (s strani GZS) primerjalni vzorec proizvajalca ostane skupaj z dokumentacijo na GZS. Drugi potrjen (potrditev od GZS na samem izdelku) primerjalni vzorec ima v hrambi proizvajalec, ki ga uporablja kot vzorec v proizvodnji. Oba primerjalna vzorca proizvajalca se uporabljata ob pregledih proizvodnje proizvajalca, zalog pri dobavitelju oz. pri reševanju sporov glede kakovosti.

7.1. Kontrola pri dobavitelju



Komisija za gasilsko tehniko (GZS) v primeru kontrole pri dobavitelju izbere vzorec za preverjanje vizualnega izgleda in dimenzij izdelka ter za laboratorijsko analizo.



7.2. Vizualni pregled

Vizualni pregled se vrši pri dobavitelju, s pomočjo potrjenega primerjalnega vzorca. Izdelek mora ustrezati vsem zahtevam standarda kakovosti. Pri barvah niti za vezenje vezenih aplikacije, se za potrjevanje vzorca primarno upošteva vizualna ocena enakost barv z obstoječimi odtenki barv le teh.

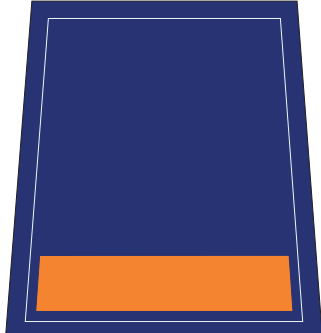
8. VIZUALNI IZGLED IN OPISI ČINOV PROSTOVOLJNIH GASILCEV

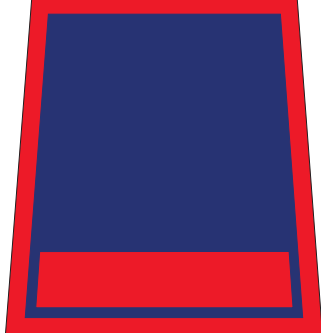
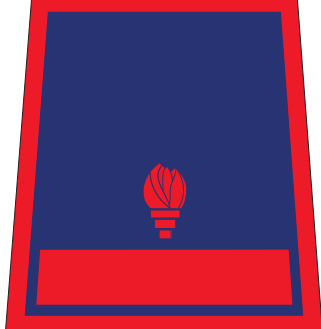
Vsi čini so enake velikosti in oblike, ter obrobljeni s 3 mm širokim robom v modri, rdeči, srebrni ali zlati barvi. Čini so označeni s trakovi različnih širin in barv; plamenicami različni barv in v različnem številu; lipovimi listi različni barv in v različnem številu. Kombinacije za različne stopnje činov so naslednje:

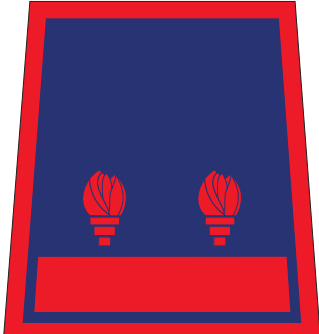
| z. št. | Stopnje činov | Opis čina | Izgled čina |
|--------|--------------------|---|---|
| 1. | Pionir | Obroba: modre barve. Trak: oranžne barve, širina 1 cm. |  |
| 2. | Mladinec | Obroba: modre barve. Trak: dva traka oranžne barve, širina 1 cm + 1 cm. |  |
| 3. | Gasilec pripravnik | Obroba: rdeče barve. Trak: rdeče barve, širina 1 cm. |  |
| 4. | Gasilec | Obroba: rdeče barve. Trak: rdeče barve, širina 1 cm. Plamenica: rdeče barve, ena plamenica. |  |

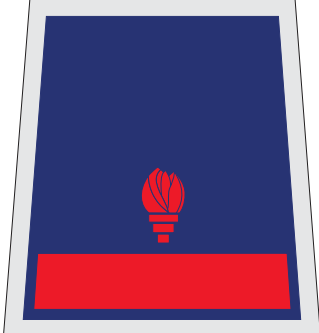
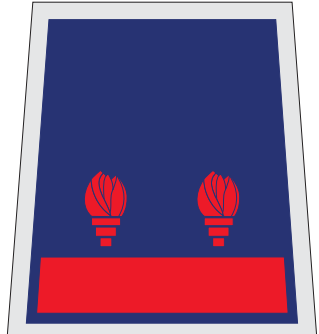
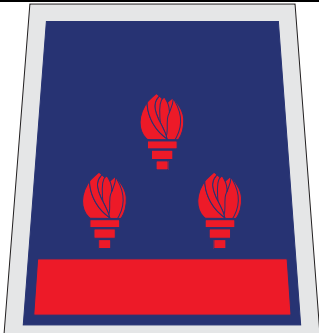
| | | | |
|----|---------------------------|---|---|
| 5. | Gasilec I. stopnje | Obroba: rdeče barve. Trak: rdeče barve, širina 1 cm. Plamenica: rdeče barve, dve plamenici. |  |
| 6. | Gasilec II. stopnje | Obroba: rdeče barve. Trak: rdeče barve, širina 1 cm. Plamenica: rdeče barve, tri plamenice. |  |
| 7. | Višji gasilec | Obroba: srebrne barve. Trak: rdeče barve, širina 1 cm. Plamenica: rdeče barve, ena plamenica. |  |
| 8. | Višji gasilec I. stopnje | Obroba: srebrne barve. Trak: rdeče barve, širina 1 cm. Plamenica: rdeče barve, dve plamenici. |  |
| 9. | Višji gasilec II. stopnje | Obroba: srebrne barve. Trak: rdeče barve, širina 1 cm. Plamenica: rdeče barve, tri plamenice. |  |

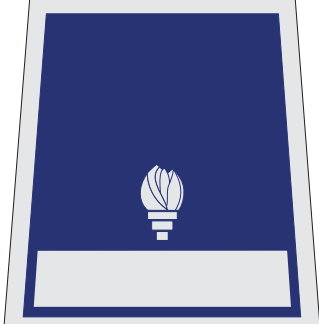
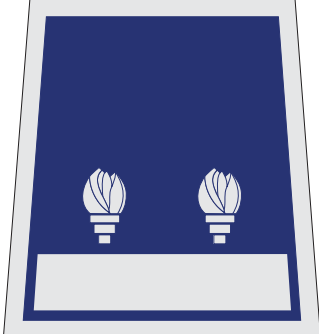
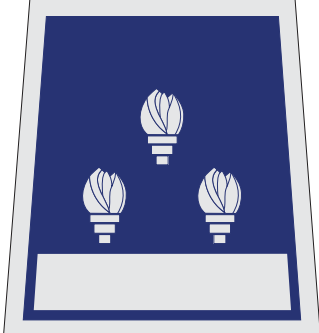
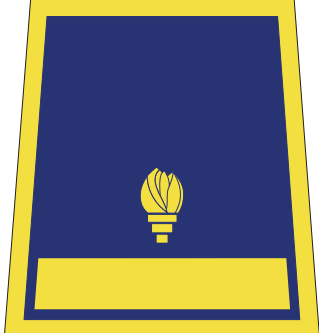
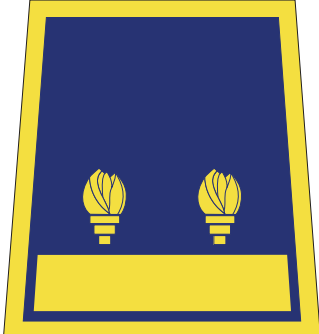

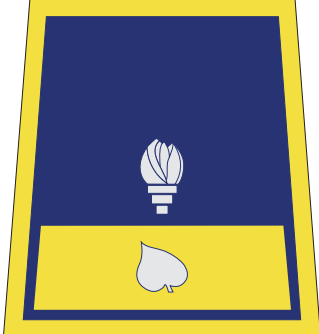
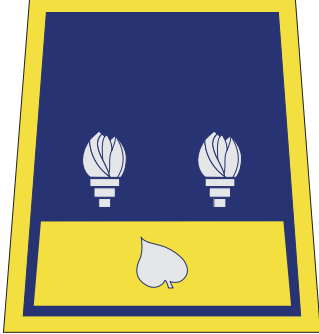
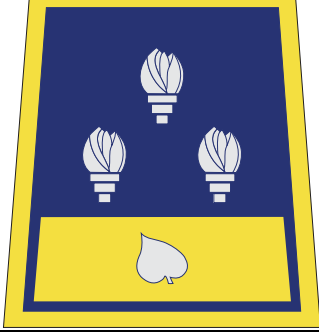
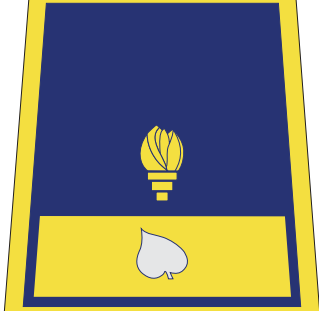
| | | | |
|-----|------------------------------------|---|---|
| 10. | Nižji gasilski častnik | Obroba: srebrne barve. Trak: srebrne barve, širina 1 cm. Plamenica: srebrne barve, ena plamenica. |  |
| 11. | Nižji gasilski častnik I. stopnje | Obroba: srebrne barve. Trak: srebrne barve, širina 1 cm. Plamenica: srebrne barve, dve plamenici. |  |
| 12. | Nižji gasilski častnik II. stopnje | Obroba: srebrne barve. Trak: srebrne barve, širina 1 cm. Plamenica: srebrne barve, tri plamenice. |  |
| 13. | Gasilski častnik | Obroba: zlate barve. Trak: zlate barve, širina 1 cm. Plamenica: zlate barve, ena plamenica. |  |
| 14. | Gasilski častnik I. stopnje | Obroba: zlate barve. Trak: zlate barve, širina 1 cm. Plamenica: zlate barve, dve plamenici. |  |

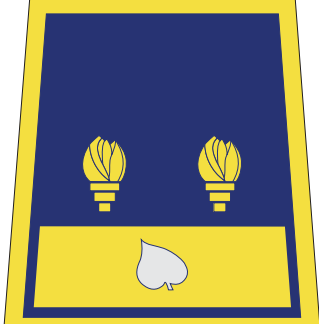
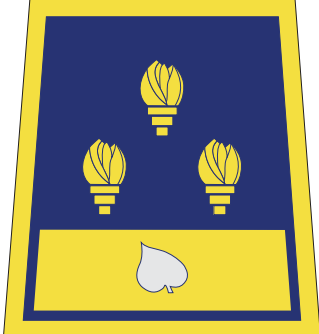
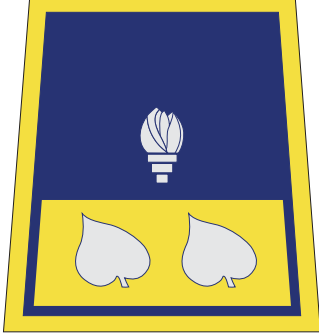
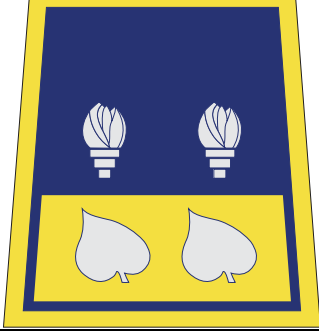

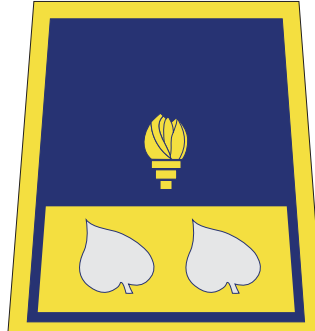
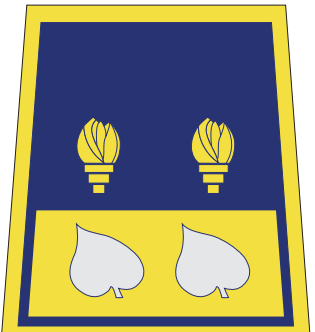
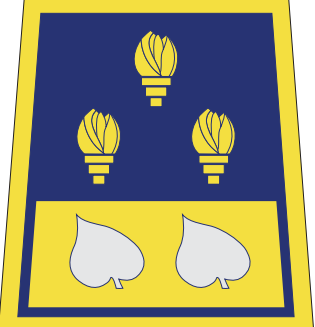
| | | | |
|-----|---|--|---|
| 15. | Gasilski častnik II. stopnje | Obroba: zlate barve. Trak: zlate barve, širina 1 cm. Plamenica: zlate barve, tri plamenice. |  |
| 16. | Višji gasilski častnik organizacijske smeri | Obroba: zlate barve. Trak: zlate barve, širina 1,5 cm. Plamenica: srebrne barve, ena plamenica. Lipov list: srebrne barve, en lipov list. |  |
| 17. | Višji gasilski častnik organizacijske smeri I. stopnje | Obroba: zlate barve. Trak: zlate barve, širina 1,5 cm. Plamenica: srebrne barve, dve plamenici. Lipov list: srebrne barve, en lipov list. |  |
| 18. | Višji gasilski častnik organizacijske smeri II. stopnje | Obroba: zlate barve. Trak: zlate barve, širina 1,5 cm. Plamenica: srebrne barve, tri plamenice. Lipov list: srebrne barve, en lipov list. |  |
| 19. | Višji gasilski častnik | Obroba: zlate barve. Trak: zlate barve, širina 1,5 cm. Plamenica: zlate barve, ena plamenica. Lipov list: srebrne barve, en lipov list. |  |

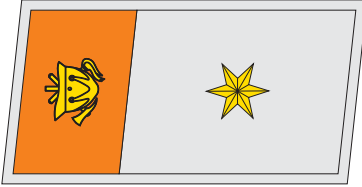

| | | | |
|-----|--|--|---|
| 20. | Višji gasilski častnik I. stopnje | <p>Obroba: zlate barve. Trak: zlate barve, širina 1,5 cm. Plamenica: zlate barve, dve plamenici. Lipov list: srebrne barve, en lipov list.</p> |  |
| 21. | Višji gasilski častnik II. stopnje | <p>Obroba: zlate barve. Trak: zlate barve, širina 1,5 cm. Plamenica: zlate barve, tri plamenice. Lipov list: srebrne barve, en lipov list.</p> |  |
| 22. | Visoki gasilski častnik organizacijske smeri | <p>Obroba: zlate barve. Trak: zlate barve, širina 1,9 cm. Plamenica: srebrne barve, ena plamenica. Lipov list: srebrne barve, dva lipova lista.</p> |  |
| 23. | Visoki gasilski častnik organizacijske smeri I. stopnje | <p>Obroba: zlate barve. Trak: zlate barve, širina 1,9 cm. Plamenica: srebrne barve, dve plamenici. Lipov list: srebrne barve, dva lipova lista.</p> |  |
| 24. | Visoki gasilski častnik organizacijske smeri II. stopnje | <p>Obroba: zlate barve. Trak: zlate barve, širina 1,9 cm. Plamenica: srebrne barve, tri plamenice. Lipov list: srebrne barve, dva lipova lista.</p> |  |



| | | | |
|-----|-------------------------------------|--|--|
| 25. | Visoki gasilski častnik | <p>Obroba: zlate barve. Trak: zlate barve, širina 1,9 cm. Plamenica: zlate barve, ena plamenica. Lipov list: srebrne barve, dva lipova lista.</p> |  |
| 26. | Visoki gasilski častnik I. stopnje | <p>Obroba: zlate barve. Trak: zlate barve, širina 1,9 cm. Plamenica: zlate barve, dve plamenici. Lipov list: srebrne barve, dva lipova lista.</p> |  |
| 27. | Visoki gasilski častnik II. stopnje | <p>Obroba: zlate barve. Trak: zlate barve, širina 1,9 cm. Plamenica: zlate barve, tri plamenice. Lipov list: srebrne barve, dva lipova lista.</p> |  |

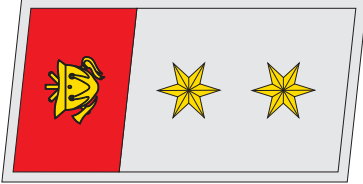
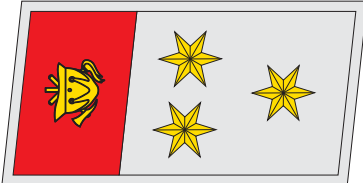
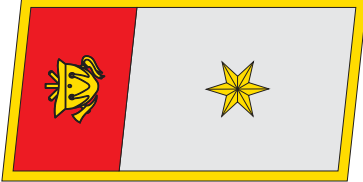
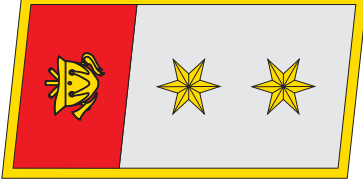
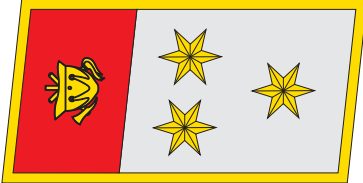

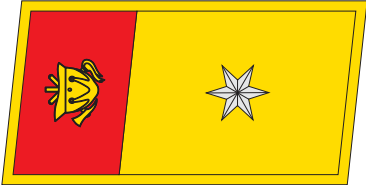
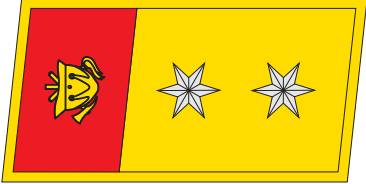
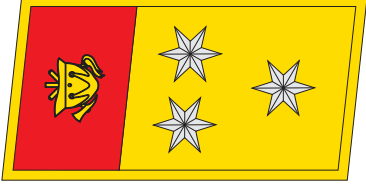
9. OPISI OZNAK POLOŽAJNIH FUNKCIJ PROSTOVOLJNIH GASILCEV

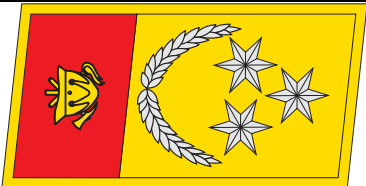
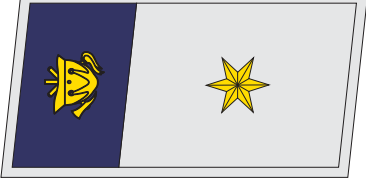
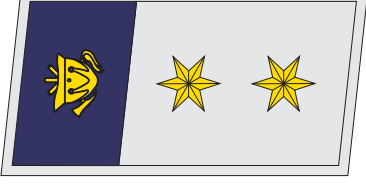
| z. št. | Stopnje oznak položajnih funkcij | Opis oznak položajnih funkcij | Izgled oznak položajnih funkcij |
|--------|----------------------------------|---|---|
| 1. | Pionir, mladinec desetar | <p>Obroba: srebrne barve. Trak: oranžne barve. Zvezda: ena, zlate barve. Čelada: zlate barve. Podlaga zvezdam: srebrne barve.</p> |  |
| 2. | Gasilec | <p>Obroba: modre barve. Čelada: zlate barve.</p> |  |

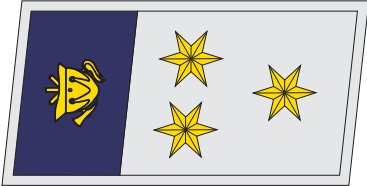
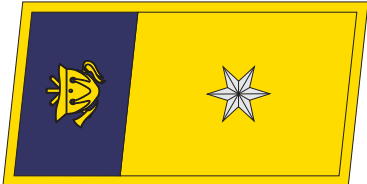
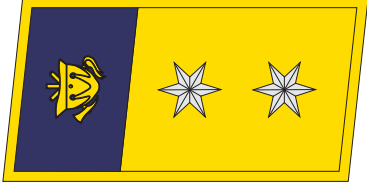
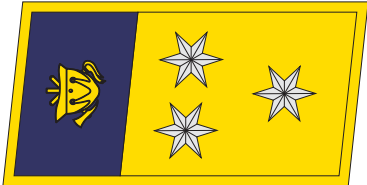
| | | | |
|----|---|--|---|
| 3. | Operativni gasilec | Obroba: rdeče barve. Trak: rdeče barve, širina 1 cm. Čelada: zlate barve. |  |
| 4. | Desetar | Obroba: srebrne barve. Trak: rdeče barve. Čelada: zlate barve. Zvezda: ena, zlate barve. Podlaga zvezdam: srebrne barve. |  |
| 5. | Namestnik poveljnika in podpoveljnik PGD | Obroba: srebrne barve. Trak: rdeče barve. Čelada: zlate barve. Zvezda: dve zvezdi zlate barve. Podlaga zvezdam: srebrne barve. |  |
| 6. | Poveljnik PGD | Obroba: srebrne barve. Trak: rdeče barve. Čelada: zlate barve. Zvezda: tri zvezde zlate barve. Podlaga zvezdam: srebrne barve. |  |
| 7. | Poveljnik sektorja | Obroba: zlate barve. Trak: rdeče barve. Čelada: zlate barve. Zvezda: ena, zlate barve. Podlaga zvezdam: srebrne barve. |  |
| 8. | Namestnik in podpoveljnik občinskega poveljnika | Obroba: zlate barve. Trak: rdeče barve. Čelada: zlate barve. Zvezda: dve zvezdi zlate barve. Podlaga zvezdam: srebrne barve. |  |
| 9. | Občinski poveljnik | Obroba: zlate barve. Trak: rdeče barve. Čelada: zlate barve. Zvezda: tri zvezde zlate barve. Podlaga zvezdam: srebrne barve. |  |

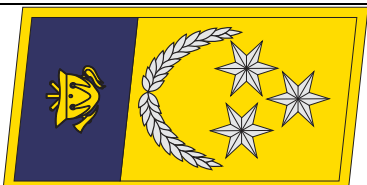
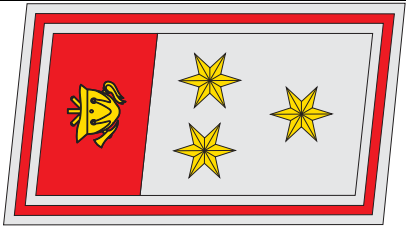
| | | | |
|-----|---|--|---|
| 10. | Član poveljstva GZ | Obroba: zlate barve. Trak: rdeče barve. Čelada: zlate barve. Zvezda: ena, srebrne barve. Podlaga zvezdam: zlate barve. |  |
| 11. | Namestnik poveljnika in podpoveljnik GZ | Obroba: zlate barve. Trak: rdeče barve. Čelada: zlate barve. Zvezda: dve zvezdi srebrne barve. Podlaga zvezdam: zlate barve. |  |
| 12. | Poveljnik GZ | Obroba: zlate barve. Trak: rdeče barve. Čelada: zlate barve. Zvezda: tri zvezde srebrne barve. Podlaga zvezdam: zlate barve. |  |
| 13. | Regijski poveljnik in pomočnik poveljnika GZS | Obroba: zlate barve. Trak: rdeče barve. Čelada: zlate barve. Zvezda: ena, srebrne barve. Lovorjev venec: srebrne barve. Podlaga zvezdam: zlate barve. |  |
| 14. | Namestnik poveljnika in podpoveljnik GZS | Obroba: zlate barve. Trak: rdeče barve. Čelada: zlate barve. Zvezda: dve zvezdi srebrne barve. Lovorjev venec: srebrne barve. Podlaga zvezdam: zlate barve. |  |
| 15. | Poveljnik GZS | Obroba: zlate barve. Trak: rdeče barve. Čelada: zlate barve. Zvezda: tri zvezde srebrne barve. Lovorjev venec: srebrne barve. Podlaga zvezdam: zlate barve. |  |
| 16. | Član upravnega odbora PGD in član drugih voljenih organov PGD | Obroba: srebrne barve. Trak: modre barve. Čelada: zlate barve. Zvezda: ena, zlate barve. Podlaga zvezdam: srebrne barve. |  |
| 17. | Podpredsednik in tajnik PGD | Obroba: srebrne barve. Trak: modre barve. Čelada: zlate barve. Zvezda: dve zvezdi zlate barve. Podlaga zvezdam: srebrne barve. |  |

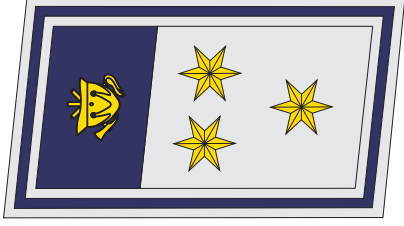
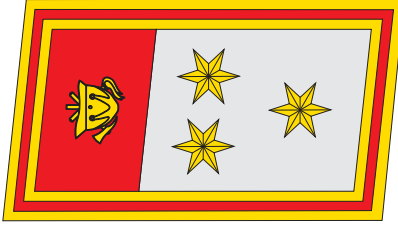
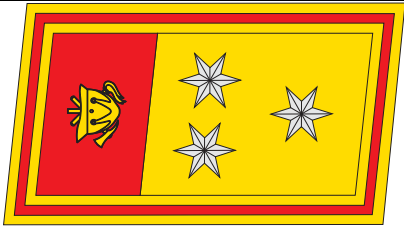
| | | | |
|-----|---|--|---|
| 18. | Predsednik PGD | Obroba: srebrne barve. Trak: modre barve. Čelada: zlate barve. Zvezda: tri zvezde zlate barve. Podlaga zvezdam: srebrne barve. |  |
| 19. | Član upravnega odbora GZ in član drugih voljenih organov GZ | Obroba: zlate barve. Trak: modre barve. Čelada: zlate barve. Zvezda: ena, srebrne barve. Podlaga zvezdam: zlate barve. |  |
| 20. | Podpredsednik in tajnik GZ | Obroba: zlate barve. Trak: modre barve. Čelada: zlate barve. Zvezda: dve zvezdi srebrne barve. Podlaga zvezdam: zlate barve. |  |
| 21. | Predsednik GZ | Obroba: zlate barve. Trak: modre barve. Čelada: zlate barve. Zvezda: tri zvezde srebrne barve. Podlaga zvezdam: zlate barve. |  |
| 22. | Član upravnega odbora GZS in član drugih voljenih organov GZS | Obroba: zlate barve. Trak: modre barve. Čelada: zlate barve. Zvezda: ena, srebrne barve. Lovorjev venec: srebrne barve. Podlaga zvezdam: zlate barve. |  |
| 23. | Namestnik predsednika in podpredsednika GZS | Obroba: zlate barve. Trak: modre barve. Čelada: zlate barve. Zvezda: dve zvezdi srebrne barve. Lovorjev venec: srebrne barve. Podlaga zvezdam: zlate barve. |  |
| 24. | Predsednik GZS | Obroba: zlate barve. Trak: modre barve. Čelada: zlate barve. Zvezda: tri zvezde srebrne barve. Lovorjev venec: srebrne barve. Podlaga zvezdam: zlate barve. |  |
| 25. | Častni poveljnik PGD | Obroba: srebrne / rdeče / srebrne barve. Trak: rdeče barve. Čelada: zlate barve. Zvezda: tri zvezde zlate barve. Podlaga zvezdam: srebrne barve. |  |

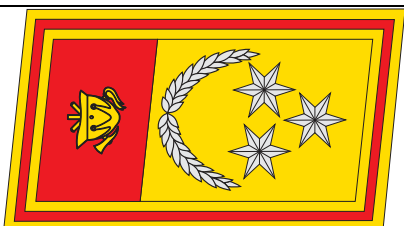
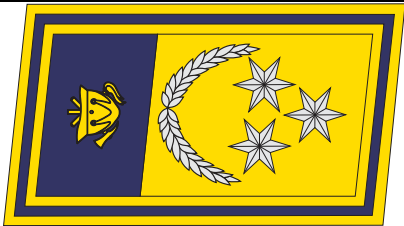
| | | | |
|-----|----------------------------|---|---|
| 26. | Časni predsednik PGD | <p>Obroba: srebrne / modre / srebrne barve. Trak: modre barve. Čelada: zlate barve. Zvezda: tri zvezde zlate barve. Podlaga zvezdam: srebrne barve.</p> |  |
| 27. | Častnik občinski poveljnik | <p>Obroba: zlate / rdeče / zlate barve. Trak: rdeče barve. Čelada: zlate barve. Zvezda: tri zvezde zlate barve. Podlaga zvezdam: srebrne barve.</p> |  |
| 28. | Častni poveljnik GZ | <p>Obroba: zlate / rdeče / zlate barve. Trak: rdeče barve. Čelada: zlate barve. Zvezda: tri zvezde srebrne barve. Podlaga zvezdam: zlate barve.</p> |  |
| 29. | Časni predsednik GZ | <p>Obroba: srebrne / modre / srebrne barve. Trak: modre barve. Čelada: zlate barve. Zvezda: tri zvezde srebrne barve. Podlaga zvezdam: zlate barve.</p> |  |
| 30. | Častni poveljnik GZS | <p>Obroba: zlate / rdeče / zlate barve. Trak: rdeče barve. Čelada: zlate barve. Zvezda: tri zvezde srebrne barve. Lovorjev venec: srebrne barve. Podlaga zvezdam: zlate barve.</p> |  |
| 31. | Časni predsednik GZS | <p>Obroba: srebrne / modre / srebrne barve. Trak: modre barve. Čelada: zlate barve. Zvezda: tri zvezde srebrne barve. Lovorjev venec: srebrne barve. Podlaga zvezdam: zlate barve.</p> |  |